

Fr.žiletková zaoblovací 2xR a srážecí pro CNC

Rounding Over and Bevel cutters for NC

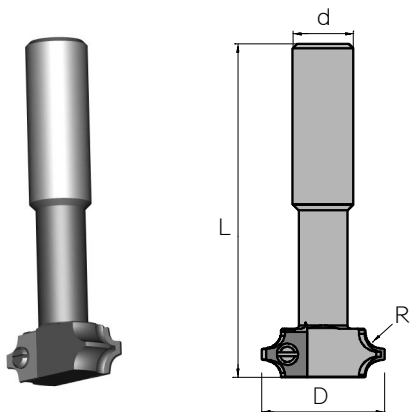

<i>R</i>	<i>L</i>	<i>D</i>	<i>d</i>	<i>nástroj- tool obj.č. - code</i>	<i>žiletka - T.C. tip obj.č. - code</i>
2	110	42	20	90072	90272
3	110	42	20	90072	90273
4	110	42	20	90072	90274
5	110	42	20	90072	90275
6	110	42	20	90072	90276
45°	110	42	20	90072	90279

Použití:

V CNC strojích. Pro zaoblení hran desek masivního dřeva, lepených laminovaných desek

Application: For one- or both-side rounding over or bevelling operations in solid wood or various kinds of panel materials on CNC machines

Technické parametry:

Otáčky: max 28000t/min
Material tvarové žiletky: HM universal

Technical details:

Speed: max 28000t/min
Material: T.C. tip –HM universal

Fréza žiletková ořezávací dvoubřitá

Square Trimming Cutter with T.C. tips

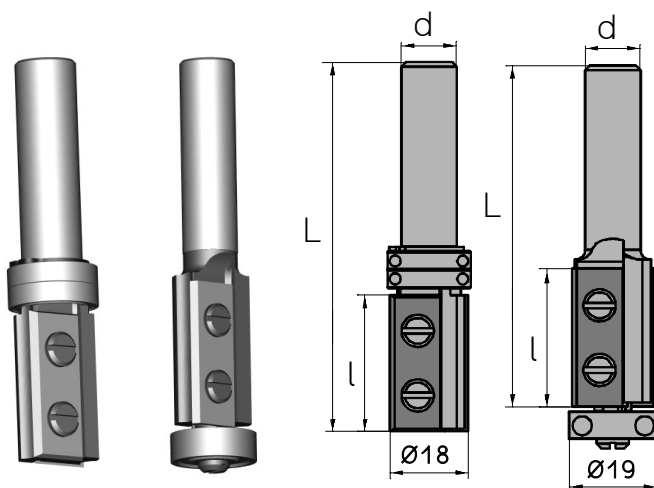

<i>D</i>	<i>l</i>	<i>L</i>	<i>d</i>	<i>nástroj- tool obj.č. - code</i>	<i>žiletka - T.C. tip obj.č. - code</i>
19	30	74	12	90060	90206
19	50	94	12	90061	90207
18	30	80	12	90062	90206
18	50	100	12	90063	90207

Použití:

Pro opracování masivního dřeva, lepených laminovaných desek a dřevěných kompozitů

Application:

Suitable for chipboard, MDF and natural timbers

Technické parametry:

Otáčky: max 28000t/min
Material žiletky: standardně universal, možno ve všech jakostech

Technical details:

Speed: max 28000t/min
Material T.C Tip: standards universal, possible all types

d=průměr stopky / shaft diameter; *D*=řezný průměr / cutting diameter; *L*=celková délka / total length *l*=hloubka vrtání / drilling depth; *RH*=pravořezné / right-handed; *LH*=levořezné / left-handed