

Fréza žiletková drážkovací -dvoubřitá

TC Replacement tip Double flute

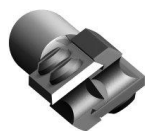
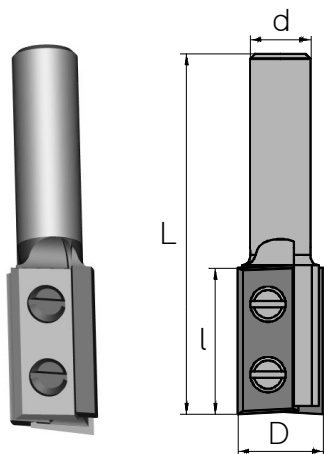

Speciální vybraní čela nástroje pro postupné zavrtávání do materiálu.

Model ve 3D naleznete na :
www.norma.cz/modely/90012mod.pdf

<i>D</i>	<i>l</i>	<i>L</i>	<i>d</i>	nástroj- tool obj.č. - code	žiletka - T.C. tip obj.č. - code
16	12	60	8	90012	90203
16	12	70	12	90014	90203
16	29	63	8	90013	90204
16	29	77	12	90015	90204
18	12	42	8	90020	90203
18	29	63	8	90021	90204
18	29	71	12	90023	90204
18	29	96	20	90024	90204
18	49	93	12	90022	90205
18	49	116	20	90025	90205
20	12	46	8	90030	90203
20	29	63	8	90031	90204
20	29	73	12	90032	90204
20	29	96	20	90034	90204
20	49	95	12	90033	90205
20	49	116	20	90035	90205

Fréza žiletková ořezávací dvoubřitá

Square Trimming Cutter with T.C. tips

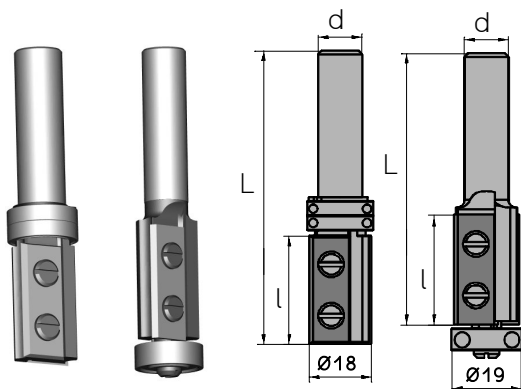

<i>D</i>	<i>l</i>	<i>L</i>	<i>d</i>	nástroj- tool obj.č. - code	žiletka - T.C. tip obj.č. - code
19	30	74	12	90060	90206
19	50	94	12	90061	90207
18	30	80	12	90062	90206
18	50	100	12	90063	90207

Model ve 3D naleznete na www.norma.cz/modely/90060mod.pdf

Použití:

Pro opracování masivního dřeva, lepených laminovaných desek a dřevěných kompozitů

Application:

Suitable for chipboard, MDF and natural timbers

Technické parametry:

Otáčky: max 24000t/min
Material žiletky: standardně universal, možno ve všech jakostech

Technical details:

Speed: max 24000t/min
Material T.C Tip: standards universal, possible all types